

## Norcar a7045

Jako základní model v řadě a70 nabízí a7045 kombinaci dobrého výkonu a uživatelské přívětivosti, díky čemuž je optimální volbou pro uživatele, kteří oceňují spolehlivost a

jednoduchost při manipulaci s materiálem. Je vybaven stejně silným motorem podobným a7245 a výsledkem je rychlý, efektivní a odolný stroj pro dlouhodobé používání. S nosností 1500 kg a působivou výškou zdvihu je ideální pro nakládání a manipulaci s materiálem s přesností a lehkostí.



## Rozměry

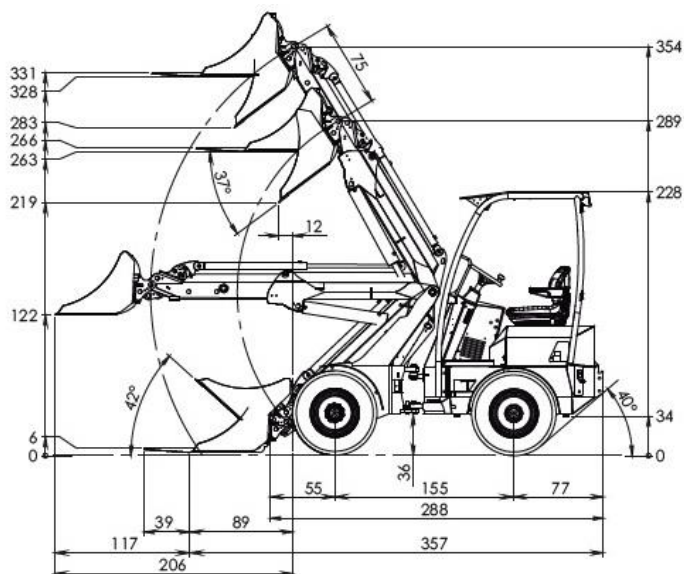
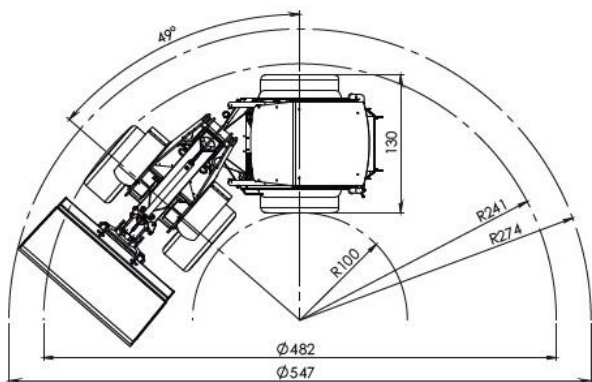

## Specifikace

### Motor

Značka	Perkins
Model	403J-17
Válce	3
Typ paliva	Diesel
Obsah válců	1661

### Výkon motor

Výkon dle SAEkW/hp	18,5/25
Max točivý moment Nm	84,9
Při otáčkách motoru ot/min	1800
Max otáčky motoru bez nákladu ot/min	2800

### Provozní kapaliny

Chladicí systém l	6
Motorový olej l	5
Palivová nádrž l	20
Hydraulická nádrž l	45
Celkový objem hyd. systému l	50

### Elektrický systém

Baterie V-Ah	12-53
Alternátor A	65

### Hydraulický systém

Pracovní hyd. l/min	30,8
Pracovní tlak bar	240
Pohonná hyd. l/min	103,6
Max tlak poh. hyd. bar	370

### Časy jednotlivých funkcí

Zvednutí ramene s	4,4
Spuštění ramene s	2,7
Záběr naběrače s	3,0
Naklopení naběrače s	2,3
Otáčky volantu L/P ot	4/5

### Pracovní výkon

Hydraulický zdvih	2100
Tlačná síla 50 cm kg	1500
Max zatížení, přímý směr kg	1500
Max zatížení, v natočení kg	900
Provozní hmotnost kg	1790
Rychlost nízká km/h	0 - 16
Rychlost vysoká km/h	-
Tažná síla kg	1050